

HASANAĞA PARK DUVARI YENİDEN:

ORTAK Ç(İZ)Gİ(LER)

buluşma-etkileşim-diyalog-aidiyetlik



KENTTE; KAMUSAL MEKANLAR - SINIRLAR – BULUŞMA NOKTALARI

İnsan, birey olmanın ötesinde çevresini oluşturan toplumsal ve fiziksel öğelerle birlikte sosyal bir varlıktır. Birey, sosyokültürel yaşantısını, kentsel fiziksel çevre kurgusu içerisinde dış mekânlar, bu mekânlardaki yaşantı ve aktiviteler ile sürdürmektedir. Kent mekânlarının şekillenmesinde, mekân kullanıcılarının (toplum ve birey) fiziksel çevre ile ilişkileri, mekânı algılamaları, anlamlandırmaları ve bu fiziksel çevre içindeki davranışları önemli rol oynar. Bu mekânlarda insanlar diğer insanlarla ve ait oldukları toplumla doğrudan iletişim kurabilir, kendileri için bir şeyler görebilir, deneyimleyebilir ve toplum duygusunu hissedebilir. Bu anlamda toplumun oluşum süreci, bireyler ve toplum arasındaki ilişkinin fiziksel çevre tarafından desteklendiği yerler olan kentsel mekânlarda başlamaktadır. (Erdönmez M. E., 2014)

“

"Kamusal alanlar; kent dokusunda yer alan, insanların bir araya gelip özgürce hareket ettikleri, günlük faaliyetlerini gerçekleştirdikleri, sosyalleştikleri mekanlardır."



(Buca Hasanağa Bahçesi)

- Kentteki günlük yaşantımızda önemli yere sahip olan kamusal alanlar, günlük kullanımlara karşılık gelecek şekilde kurgulanmalı ve bununla beraber kullanıcıların fiziksel ve psikolojik ihtiyaçlarının karşılanması sağlanmalıdır.



“

Sınırlar; ters dönüşümlerin birleştiği ve ilişkilendirildiği "dinamik" arakesitlerdir.

- Kent içindeki günlük yaşantımızda çoğu zaman farkında olmasak da bazen fiziksel ve algısal bazen de tamamen algısal "sınır"lar içerisinde fiziksel çevre ile ilişkimizi sağlıyoruz.



“

Kentteki buluşma noktaları, genellikle kamusal alanlar olarak kimi zaman bir meydan kimi zaman ise kentin sınırları içerisinde kalan rekreasyon alanı biçiminde karşımıza çıkar.

- Kentteki buluşma noktaları; karşılaşmalara, tariflere, yönlendirmelere imkan tanıyan, insan belleğinde yer edecek ve günlük yaşamı kolaylaştıracak nitelikte kurgulanmalıdır.

HASANAĞA BAHÇESİ TARİHÇESİ

- Buca'da bulunan, İtalyan asıllı Levanten işadamaı Aliotti'nin ölümü üzerine, mülk varisleri tarafından satılığa çıkarılmış ve 1926 yılında Ödemiş eşrafından Sarıgöllü Hasan Ağa tarafından satın alınmıştır. Hasan Ağa, biri bahçenin kuzey, diğeri güneybatı köşesinde iki konut inşa ettirmiş, esas köşk ile diğeri servis lojmanlarını ve bağ köşkünü konut olarak kiraya vermiştir. 1930'lu yılların başlarında sigortalı olan köşk yanmıştır. Bahçe, Hasan Ağa ailesinin mülkiyetinde bulunduğu sürede halka açık tutulmuş, Bucalılar için bir mesire yeri olarak kullanılmış ve Hasan Ağa Bahçesi olarak adlandırılmıştır.
- İlk adı Aliotti bahçesi olan Hasan Ağa Bahçesi'nin ilk genel düzeninde Latin Avrupa anlayışı egemendir. Çizgisel dolaşım aksları, doğal malzemedan yapay düzenlemeler veya yapay malzemedan doğal görünüm arayışları bu anlayışın yansımaları olarak kaydedilebilir.



1926

HASANAĞA PARKI MEVCUT DURUM

- Önemli bir geçmişe sahip Hasanağa Bahçesinin çevresi çeşitli fonksiyonlardan (üniversite, ilkokul ve ortaokul, işletmeler, konutlar) oluşmuş kent dokuları arasında bekleme, buluşma noktası, dinlenme, günlük aktivite ihtiyacını sağlama açısından çekim noktasıdır.



Kuzeydoğusunda Dokuz Eylül Üniversitesi Dokuz Çeşmeler Yerleşkesi, Kuzeybatısında Buca Fen Lisesi, Buca İlköğretim Okulu ve Fatma Saygın Anadolu Lisesi gibi eğitim kurumları ile çevrilidir. Genelde konut yerleşimleri de öğrenci ağırlıktadır. Park, konut alanları özellikle öğrencilere yönelik yeme-içme mekanları vb. işyerler arasındaki ve Üçkuyular Meydanı tampon görevindedir.

Dokuz Eylül Üniversitesi
Tınaztepe Kampüsü

- TASARIM SÜRECİNDE GENÇLERİNDE YOĞUN KULLANIMINDA OLAN BUCA HASANAĞA PARKI'NIN ERDEM CADDESİNDE BULUNAN FİZİKSEL SINIR ELEMANI DUVAR VE ÇEVRESİNDE GÖZLEMLER YAPILMIŞ VE KULLANICILARIN FAALİYETLERİ İNCELENMİŞTİR.



KULLANICILARIN PARK GİRİŞLERİNDE VE DUVAR YAKININDA BİRARAYA GELEKEREK DİYALOG ORTAMLARI OLUŞTURDUKLARI GÖZLEMLENMİŞTİR.

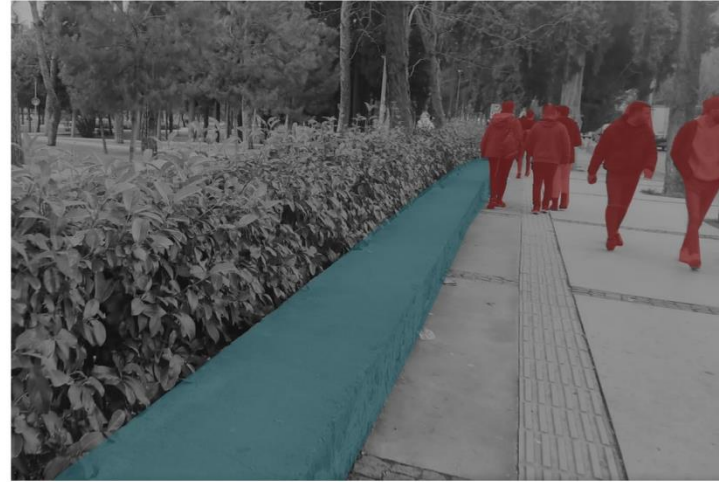

KULLANICILARIN BİREYSEL VEYA TOPLU OLARAK DUVARİ GEÇİŞ GÜZERGAHI OLARAK KULLANDIKLARI GÖZLEMLENMİŞTİR.



DUVAR VE PARK GİRİŞLERİNİNDE KULLANICILARIN DİĞER KULLANICILARLA BULUŞMAK İÇİN BEKLEME NOKTASI OLARAK KULLANDIKLARI GÖZLEMLENMİŞTİR.



KULLANICILARIN BİREYSEL VEYA TOPLU OLARAK DİNLENME İHTİYAÇLARINI GİDERDİKLERİ VE SOSYALLEŞME ORTAMLARI OLUŞTURDUKLARI GÖZLEMLENMİŞTİR.

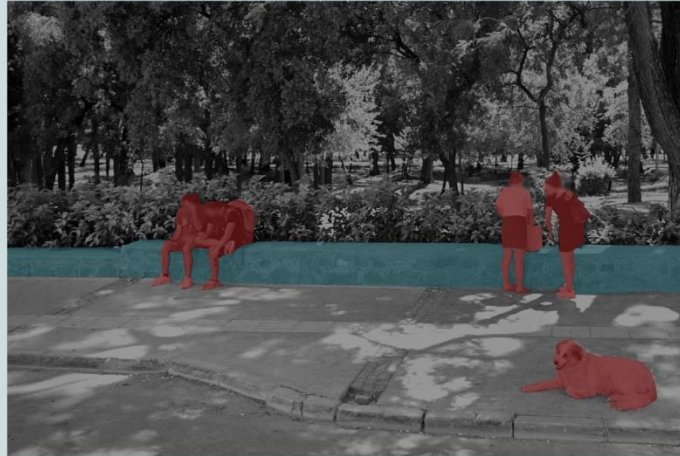

DUVARIN ÜSTÜNE EŞYALARINI KOYUP SOLUKLANMAK İSTEYEN KULLANICILAR VE DİNLENMEK İÇİN OTURAN KULLANICILAR GÖZLEMLENMİŞTİR.

DURUM ANALİZLERİ

- Durum analizi sürecinde anket yönteminden yararlanılmış, sosyal medya aracılığı ile de genç dostu kamusal mekan ihtiyaçlarına gençler gözünden cevaplar aranmıştır. Mimarlık, Kent Planlama, Sosyoloji disiplinleri ile kolektif bir şekilde süreç ilerletilmiştir.
- Hızlı kent yaşamındaki hayat telaşı, yeni yerleşmeler yerle olan bağlarımızı gün geçtikçe azaltmaktadır. Her gün geçtiğimiz sokaklar hafızamızda yer etmemeye başlamış tüm bunlar ise, hızla dönüşen kentlerde yaşayan insanların deneyimlediği “aidiyet eksikliği”nden ileri gelen sonuçlar olarak önümüze çıkmaktadır. Buca’ya yeni gelen bireyin Buca kentini tanıması, anılar biriktirecek deneyimler yaşaması ve kentin kamusal mekanlarının bunu sağlamasındaki rolü önemli bir

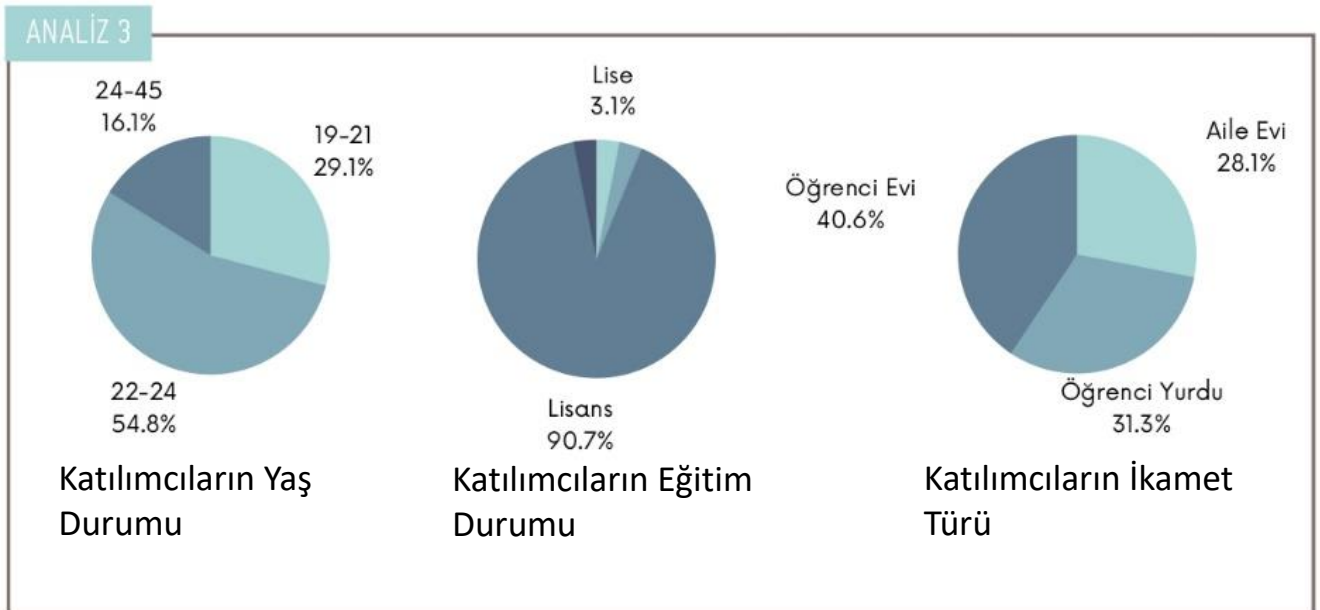
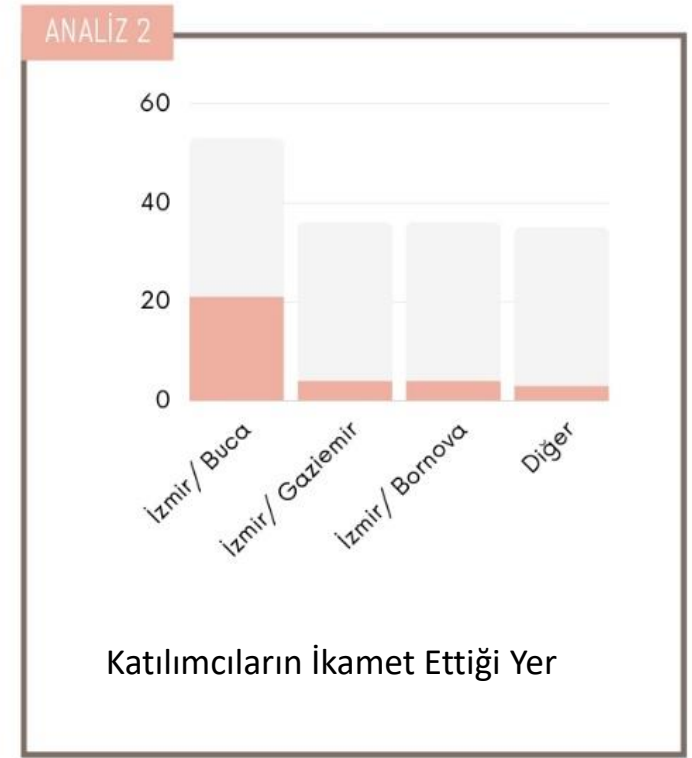
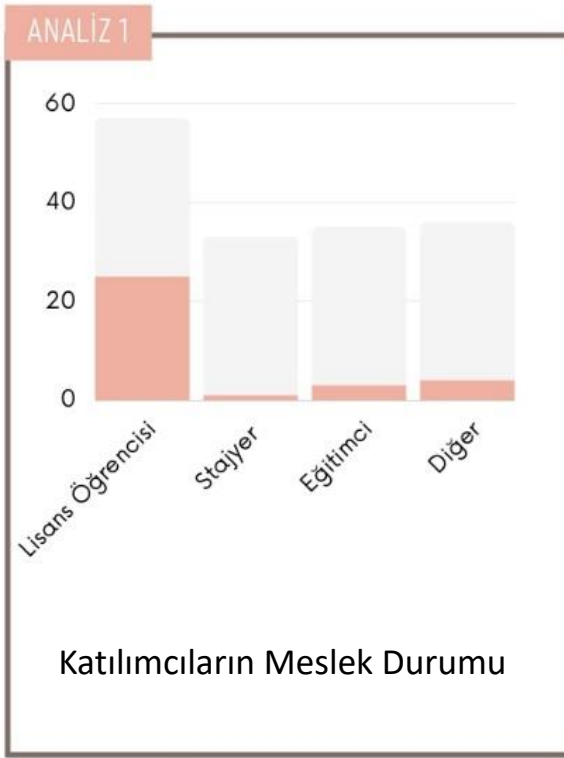

Dokuzçeşmeler Bölgesinde;

- Gençlerin çoğunlukla dinlenme ihtiyacını gideremedikleri ve elektronik eşyalarını şarj edip kullanabilecekleri alanların olmadığı bu ihtiyaçlarını gidermek için cafe vb. mekanları kullandıkları ve bunu yaparken de birtakım paralar harcamak zorunda oldukları anket sonuçlarından elde edilen bulgular arasındadır.

ANALİZ 4



Dokuzçeşmeler Bölgesi İnsan Yoğunluğu

ANALİZ 5

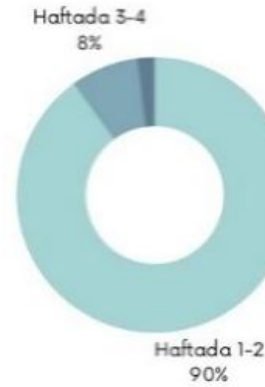

Kullanıcıların Vakit Geçirme Sıklığı

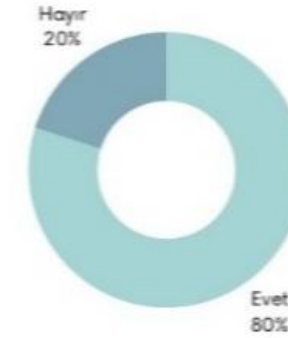

Kullanıcıların Genç Dostu Mekan Bulmaktaki Zorluk Durumu

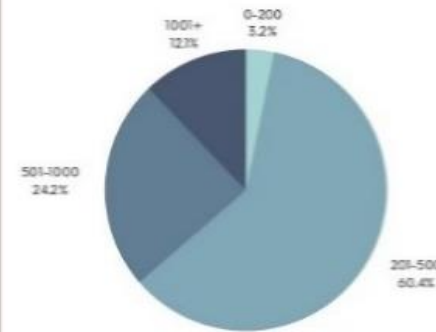

Kullanıcıların Özel Mekanlara Aylık Ayırdığı Bütçe Durumu

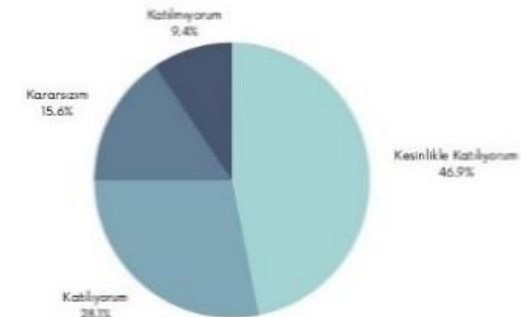

Kullanıcıların Özel Mekanlara Aylık Ayırdığı Bütçe Durumu

ANALİZ 6

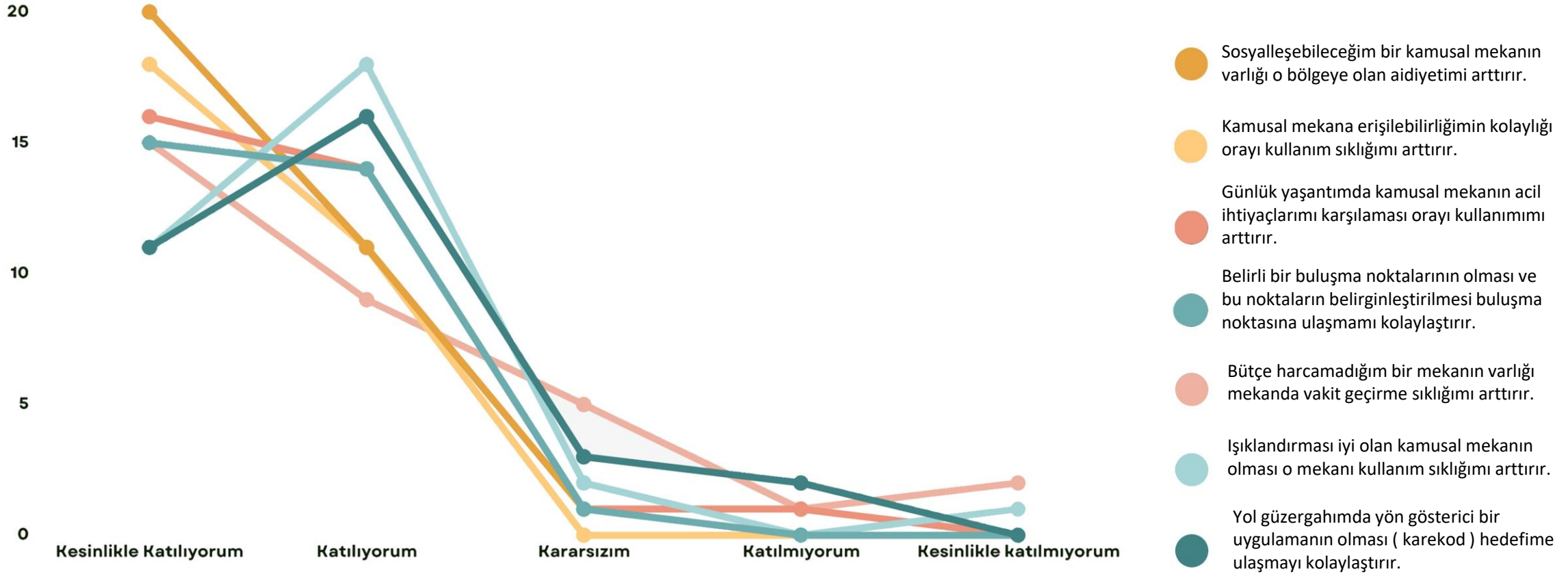

ODAĞIMIZ

- Buca'nın kamusal mekan ihtiyacını önemli ölçüde taşıyan, Hasanağa Bahçesi
- Gençler ve onların istek ve ihtiyaçları
- Hasanağa Bahçesi'nin Erdem Caddesi boyunca uzanan duvarı ve girişleri, çeşitli müdahaleler yapılabilecek potansiyel alan ,
odak noktalarımız olarak belirlenmiştir.

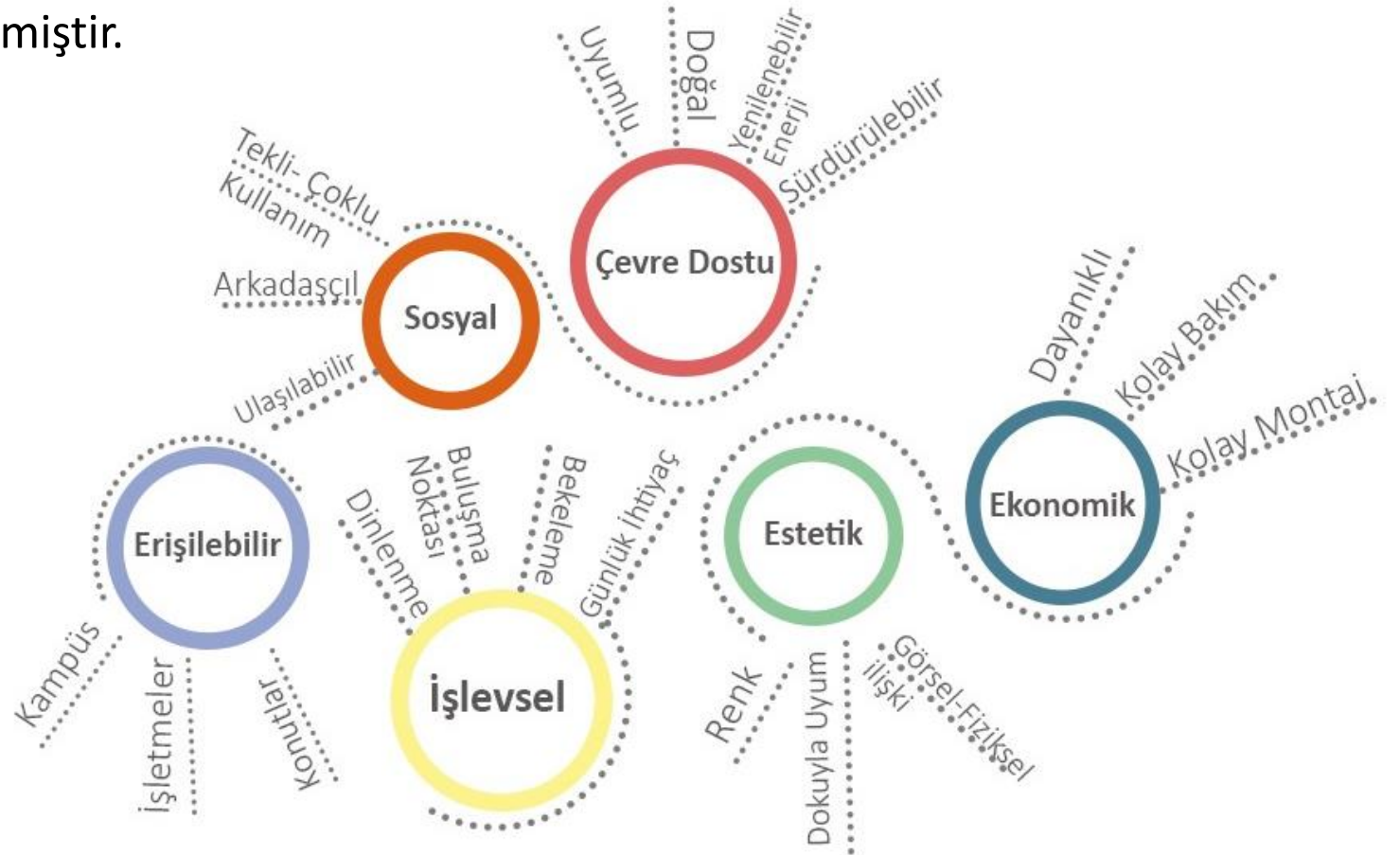

PROJENİN AMAÇ VE HEDEFLERİ

ORTAK Ç(İZ)Gİ(LER)

Amaç: Kamusal Alanların basit tasarımsal müdahaleler ile insan istek ve ihtiyaçları doğrultusunda daha fonksiyonel hale getirilmesi.

"İhtiyaçları Karşılama"

Günlük gereksinimleri(bekleme, buluşma, eşya koyma, mail atma, şarj gereksinimi...) sağlayabilecek farklı açı ve yüksekliklerde görüşü kesmeyecek çizgisel birimler oluşturarak kullanımı zenginleştirmek.

"Buluşma Noktası Ve Yönlendirme"

Buluşma noktası olan Hasanağa Bahçesinin merkezi olması yönünden üzerindeki karekod uygulaması ile Buca'nın tarihi miraslarını gösteren bir dijital harita ile yönlendiricilik sağlamak.

"Sürdürülebilirlik"

Geri dönüştürülmüş malzemelerden oluşturulan tasarımda güneş enerjisini verimli kullanarak aydınlatma ve USB şarj noktası olması ile günlük kullanımın en acil zorluklarına verimli şekilde karşılık vermek.

"Sınır"

Bu müdahaleyi Hasanağa Bahçesine giriş düğüm noktalarının sağ ve sol kısımlarından 4 metrelik mesafelerde yaparak duvarı, güvenli ve sosyal bir ortama çeviren davetkar bir atmosfere dönüştürmek.

"Nitelik Kazandırma"

Öncelikle insan akışının fazla olduğu ve Hasanağa Bahçesini birleştiren ve mevcutta kullanılan sınır eleman duvara basit bir müdahalede bulunarak bu duvarın zaten sahip olduğu nitelikleri vurgulamak ve onları zenginleştirmek içindir. Böylece kamusal alana gerçek anlamını, daha kapsayıcı ve sürdürülebilir olarak

"Esneklik"

Hasanağa Bahçesi girişlerdeki çim dokusu olmayan alanlarda duvarda üretilen modüllerin devamı niteliğinde farklı varyasyonları ile bir araya getirilerek kullanıcı ve alan ile etkileşimi arttırmak.



- Hasanağa Bahçe duvarının fiziksel sınır oluşturması dışında özellikle Dokuz Çeşmeler Caddesine uzanan kısmında günlük ihtiyaçlar doğrultusunda da kullanıldığı nitelikli fakat kent içindeki görsel imgesinin çok katı olması sebebiyle yön bulma, tarif etme, buluşma eylemlerini zayıflatmıştır.
- Girişlerde renk tanımlamaları yön bulma, tarif etme, buluşma eylemlerini kolaylaştıracak basit ama etkin bir yol olacağı ve beraberinde kentteki çeşitliliği arttırarak o yerin zihinde kalmasını güçlendirecektir.

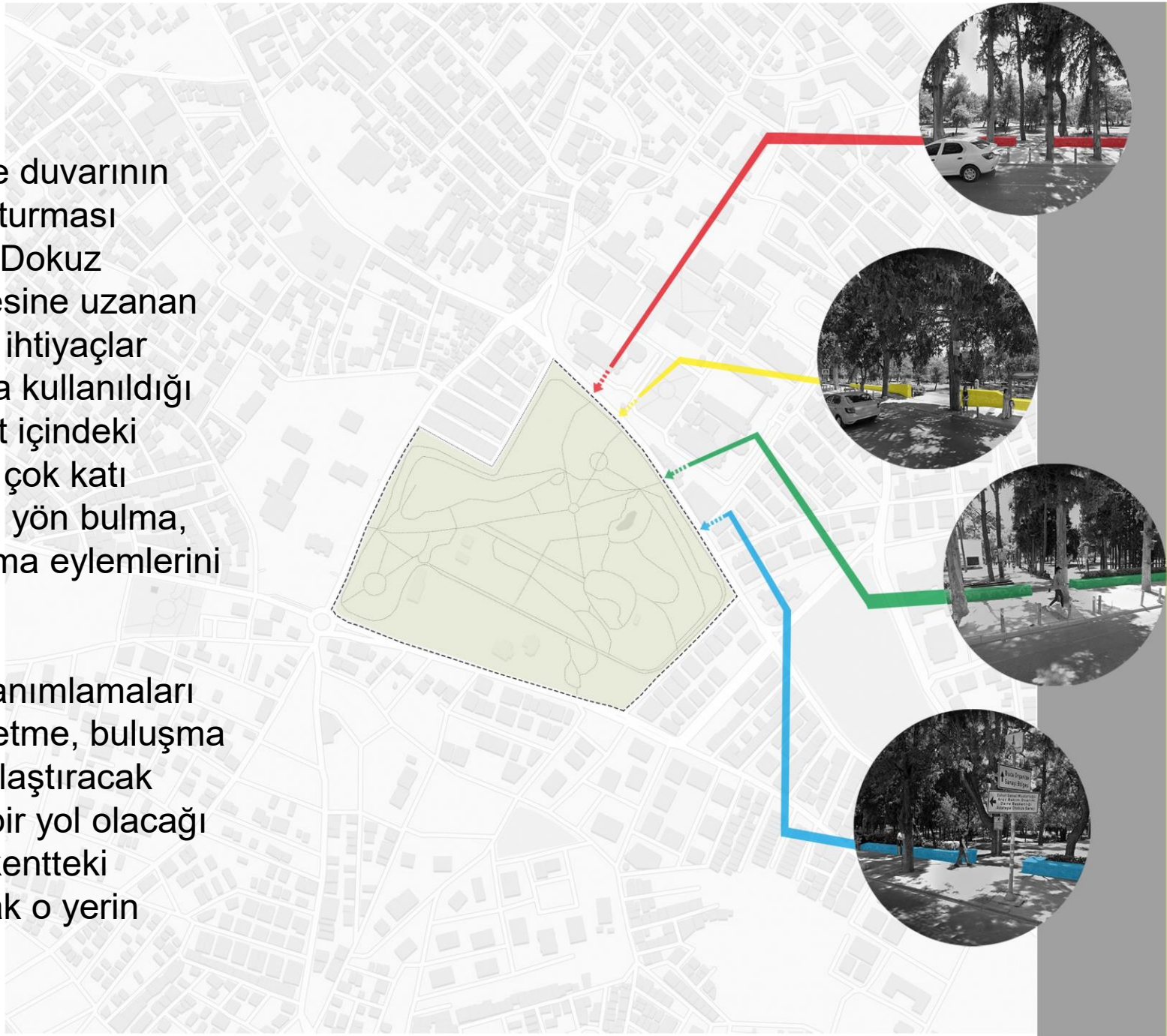

PROJE DETAYLARI

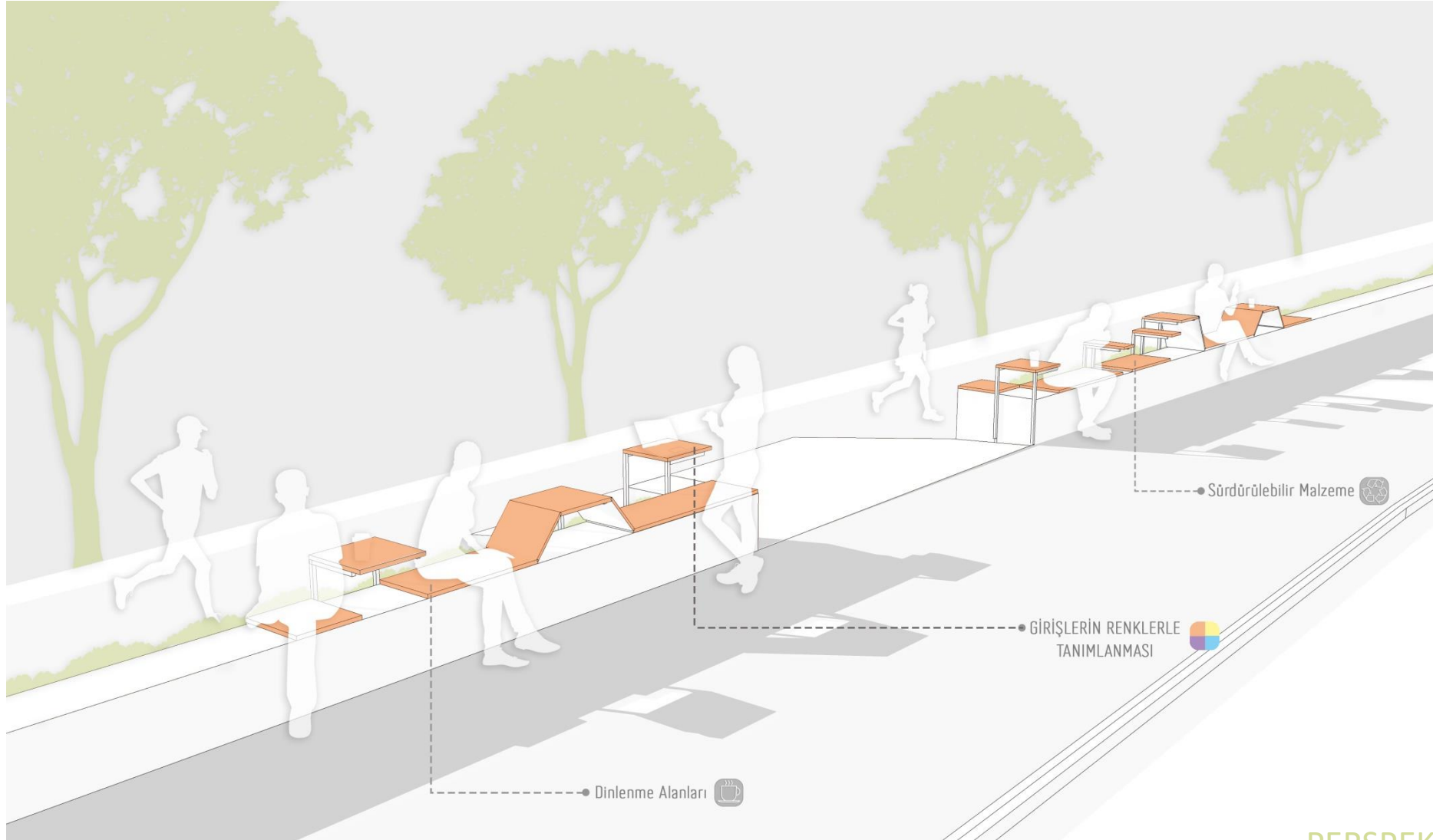

PERSPEKTİF
GÖRÜNÜŞÜ

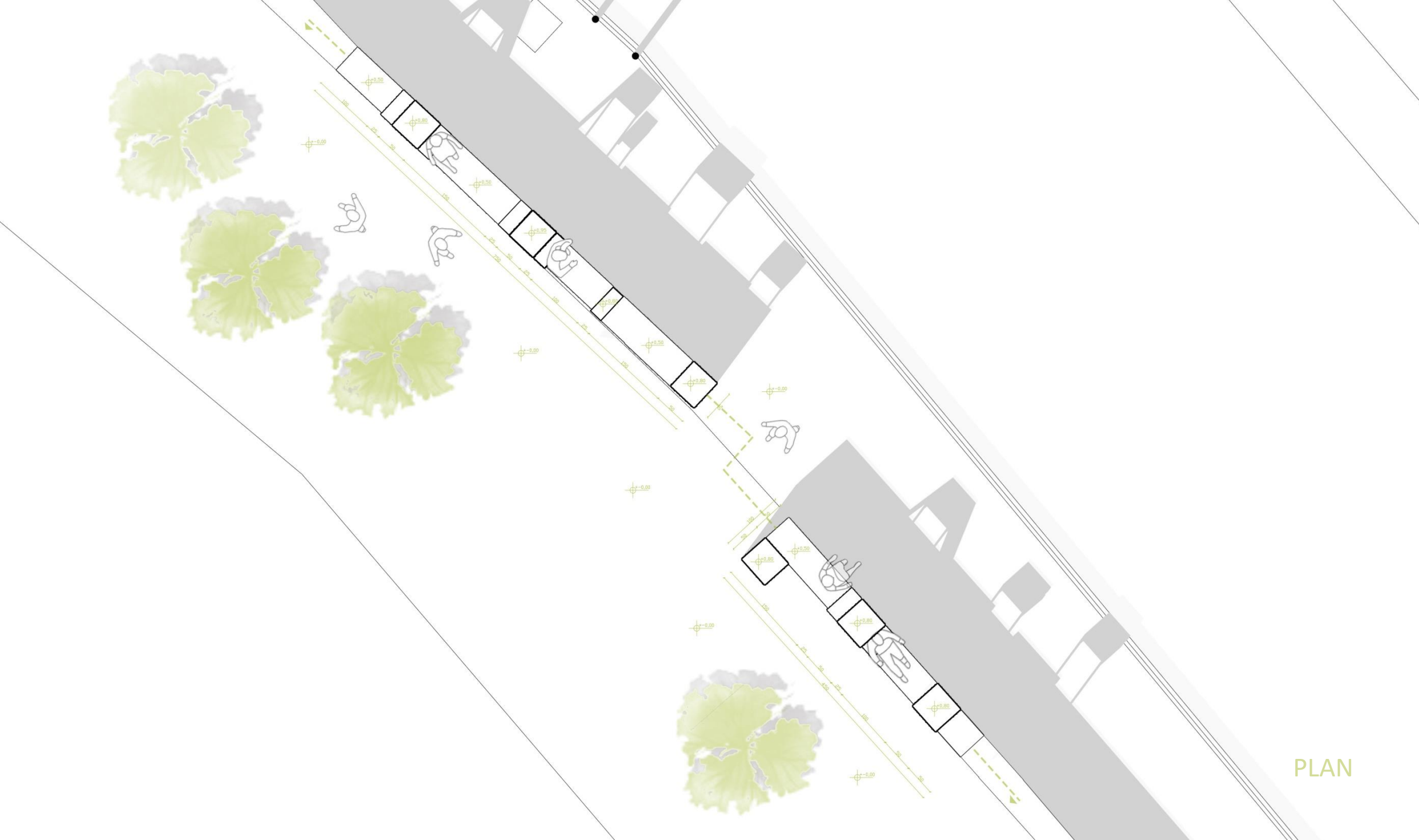

PLAN



KESİT I

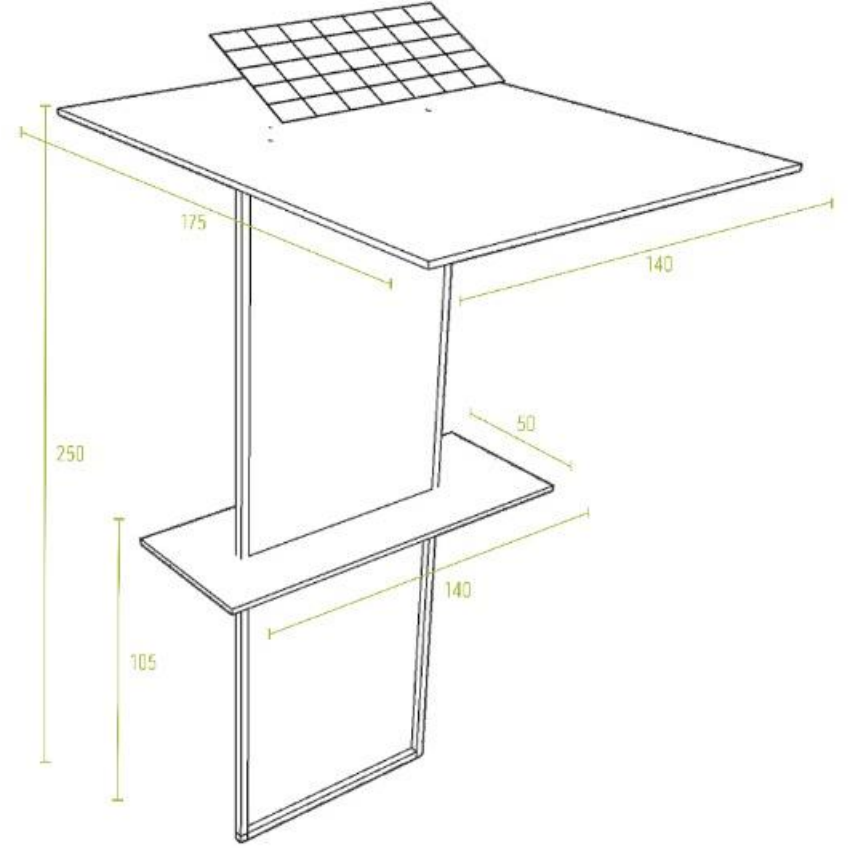
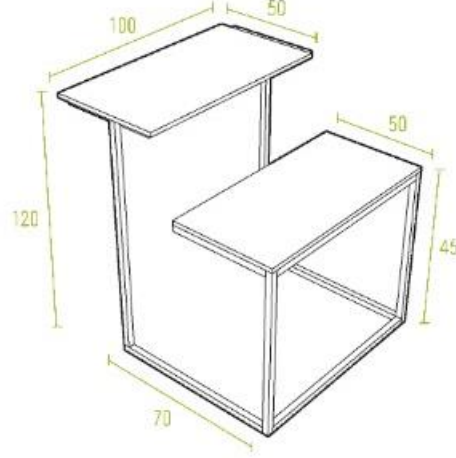
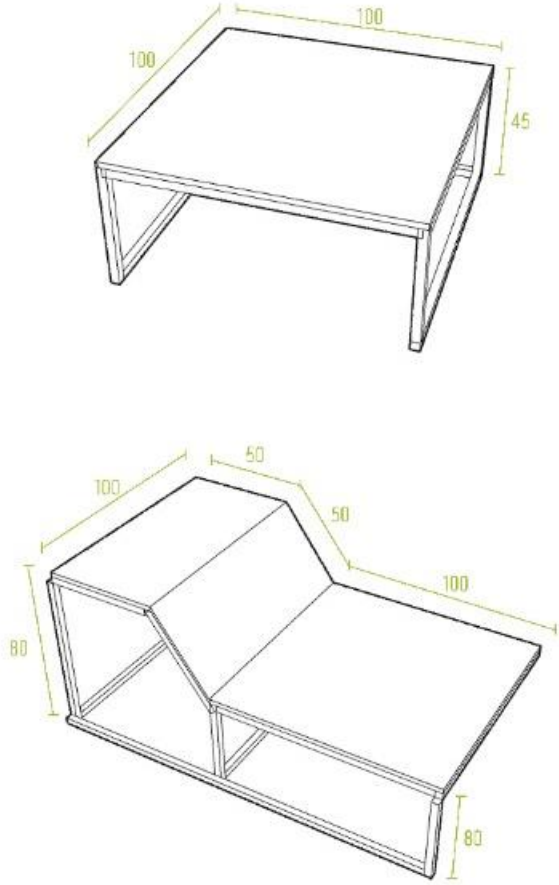

- Duvar üzerindeki kullanımları modül şeklinde oluşturulmasıyla; dijital pano, USB şarj birimi ve güneş panelli üst örtünün yer aldığı modül ile birleştirilip duvarın devamı niteliğinde Hasanağa Bahçesinin girişlerindeki tanımsız alanların değerlendirilmesi açısından girişlerdeki zenginliği arttırarak nitelikli alanlar oluşturabilecek farklı birleşim senaryolarına imkan tanıyan birimler haline getirilmiştir.

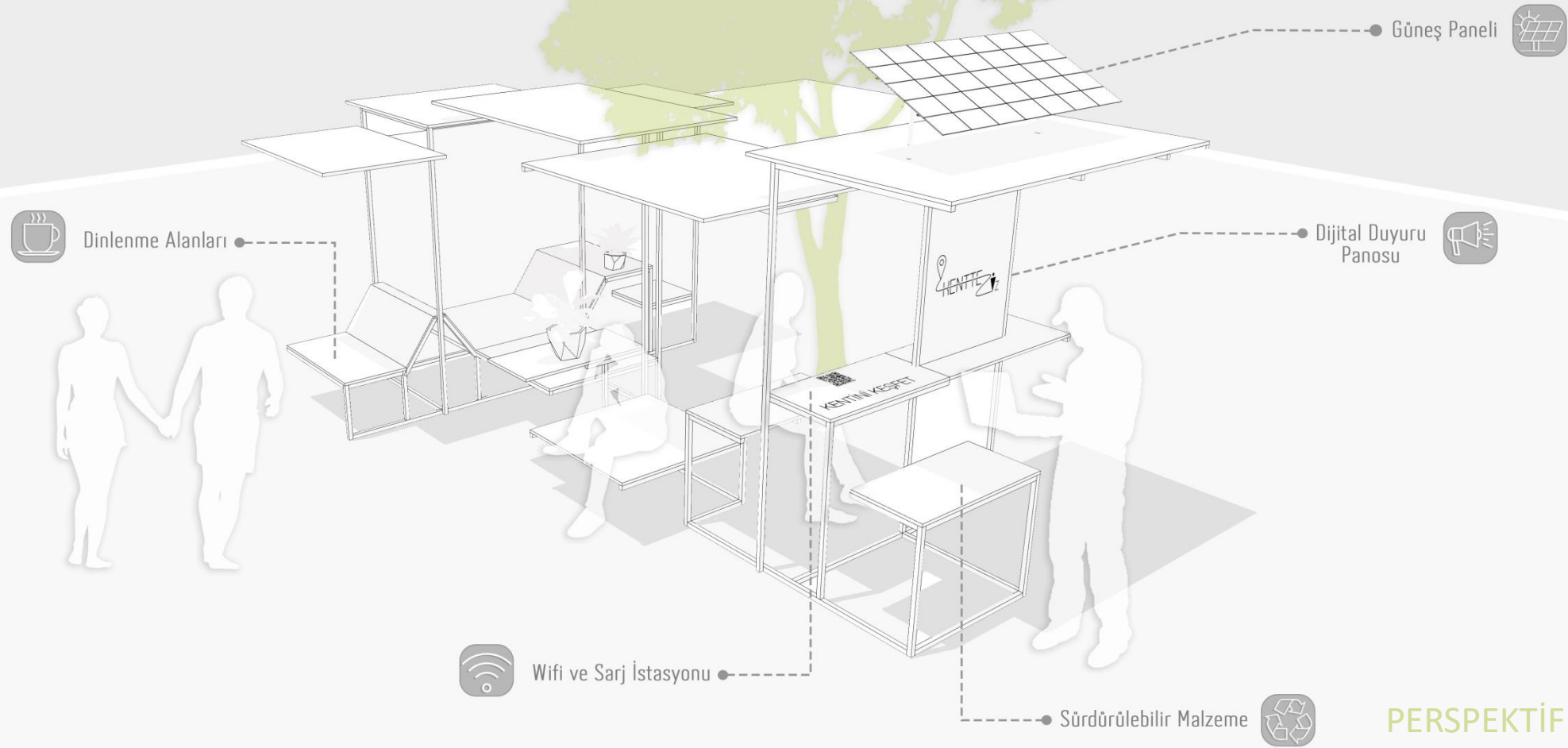

PERSPEKTİF
GÖRÜNÜŞÜ

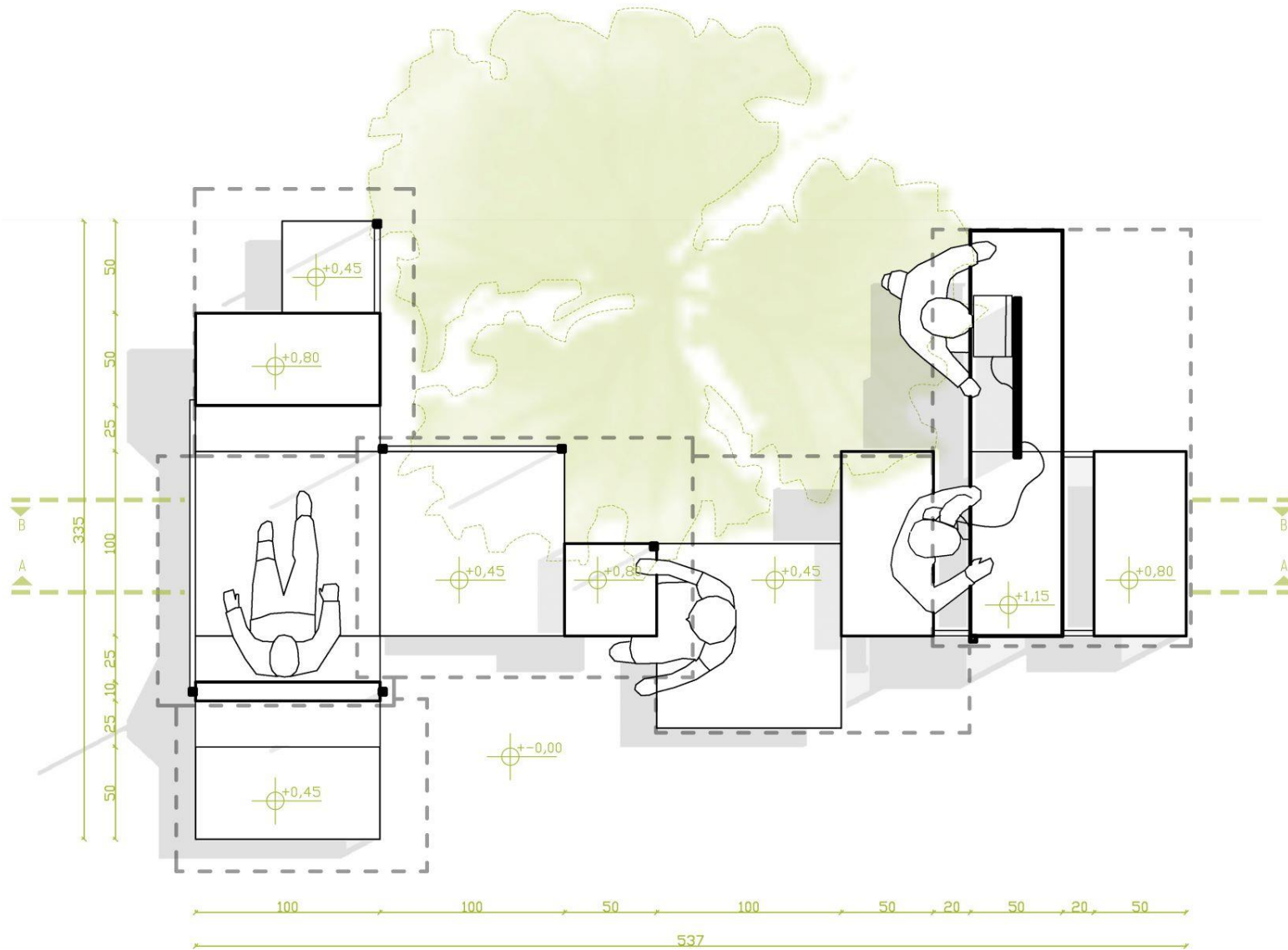

PLAN

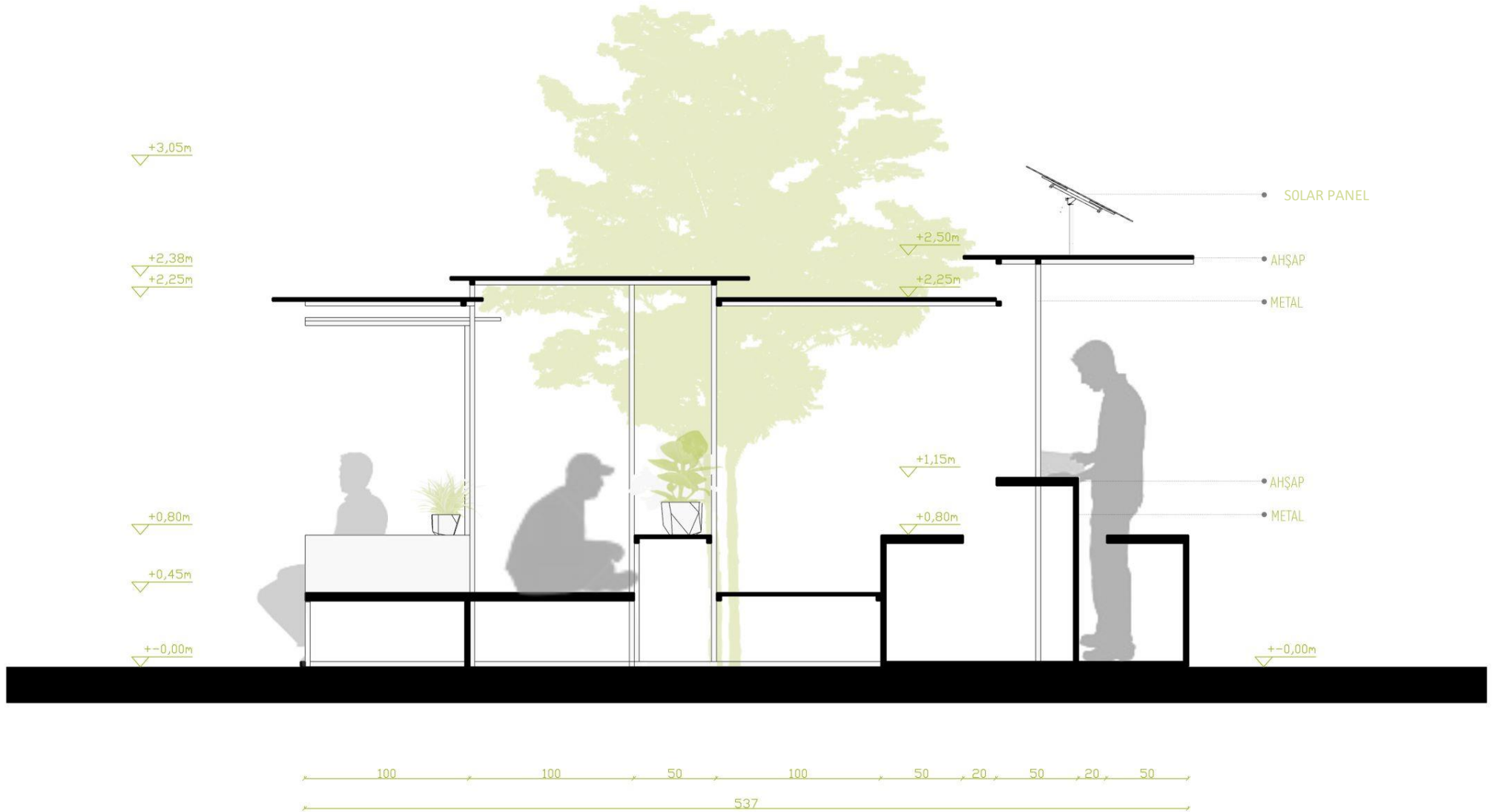

KESİT I

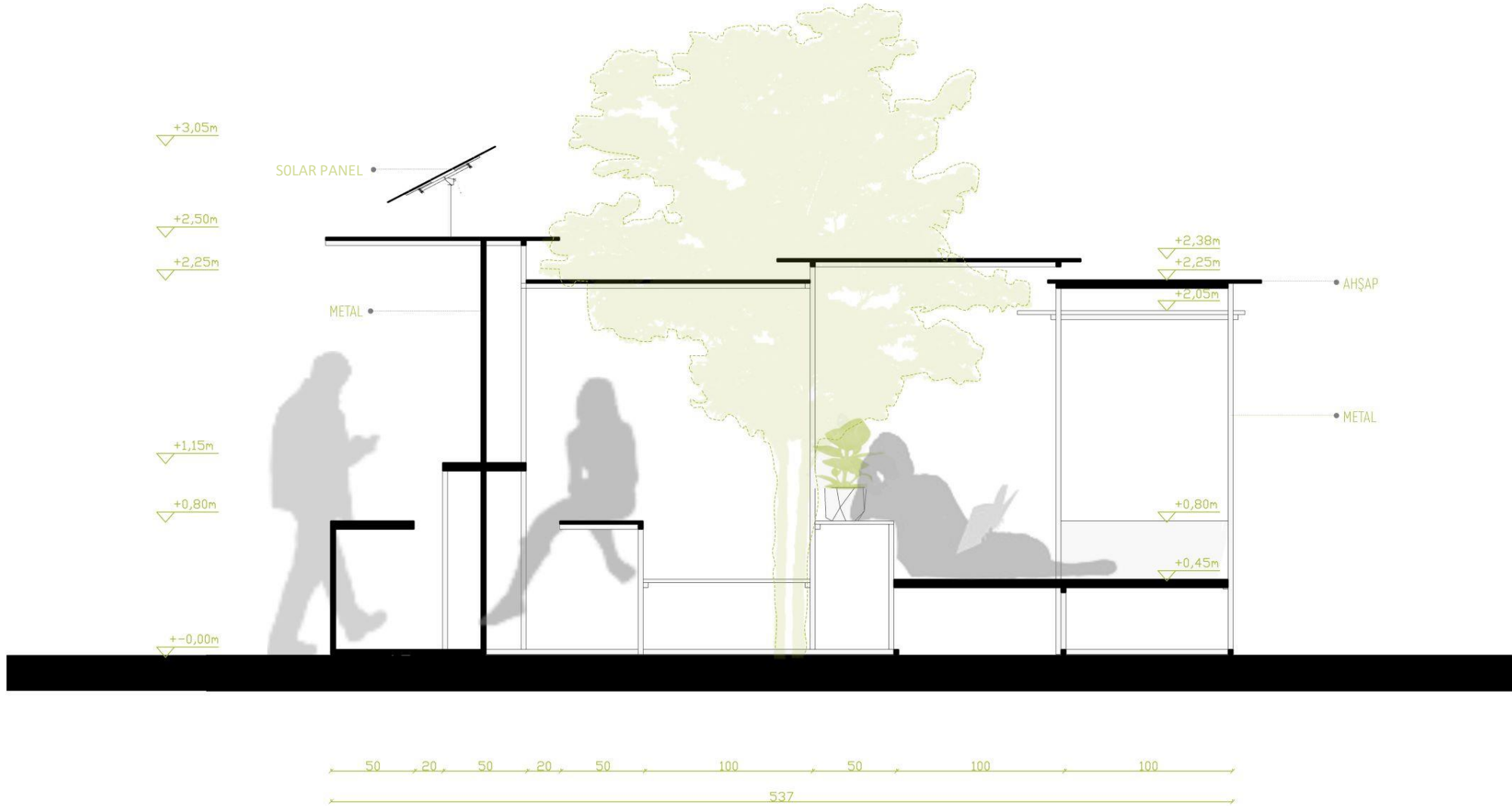

KESİT II

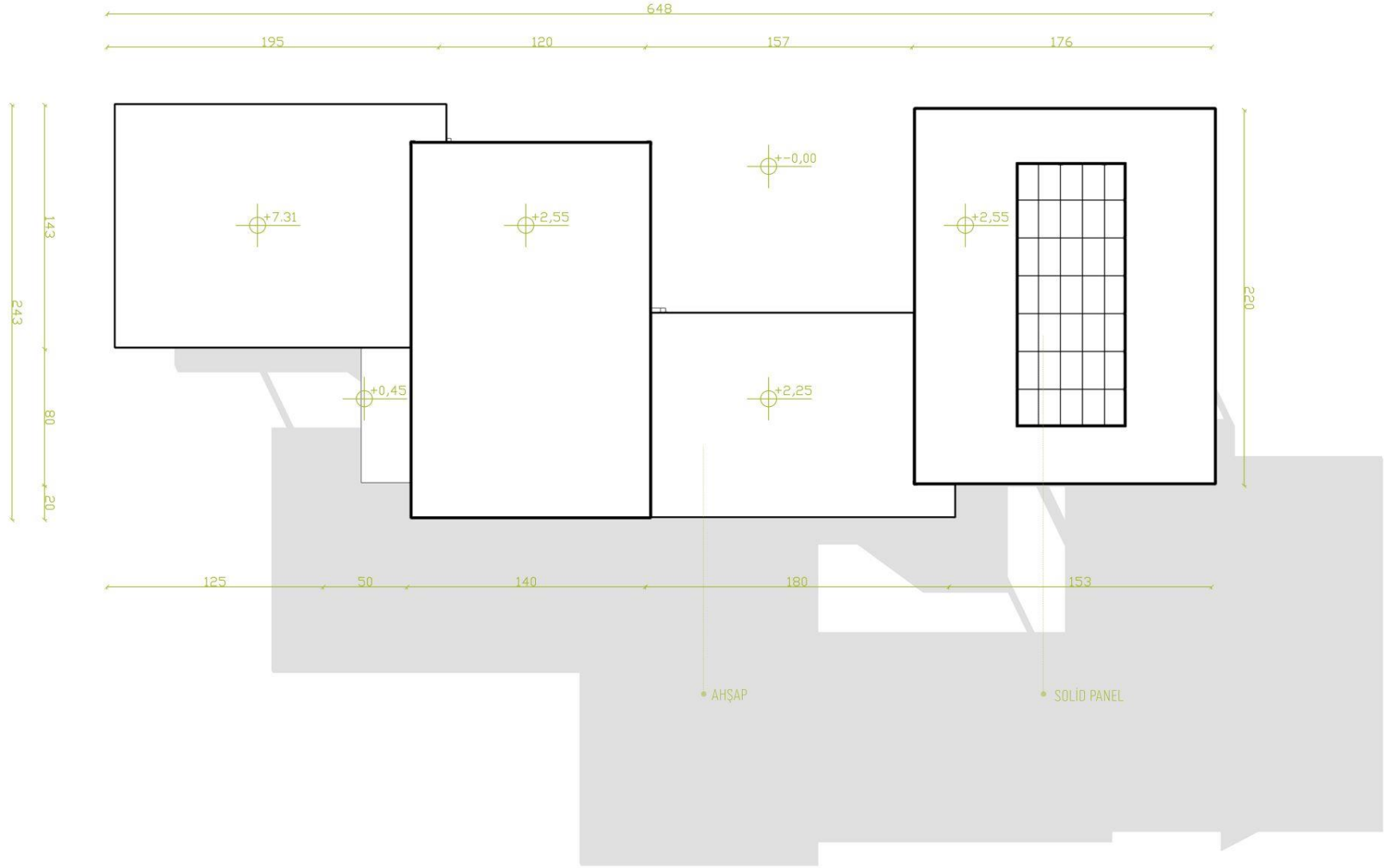

VAZİYET PLANI

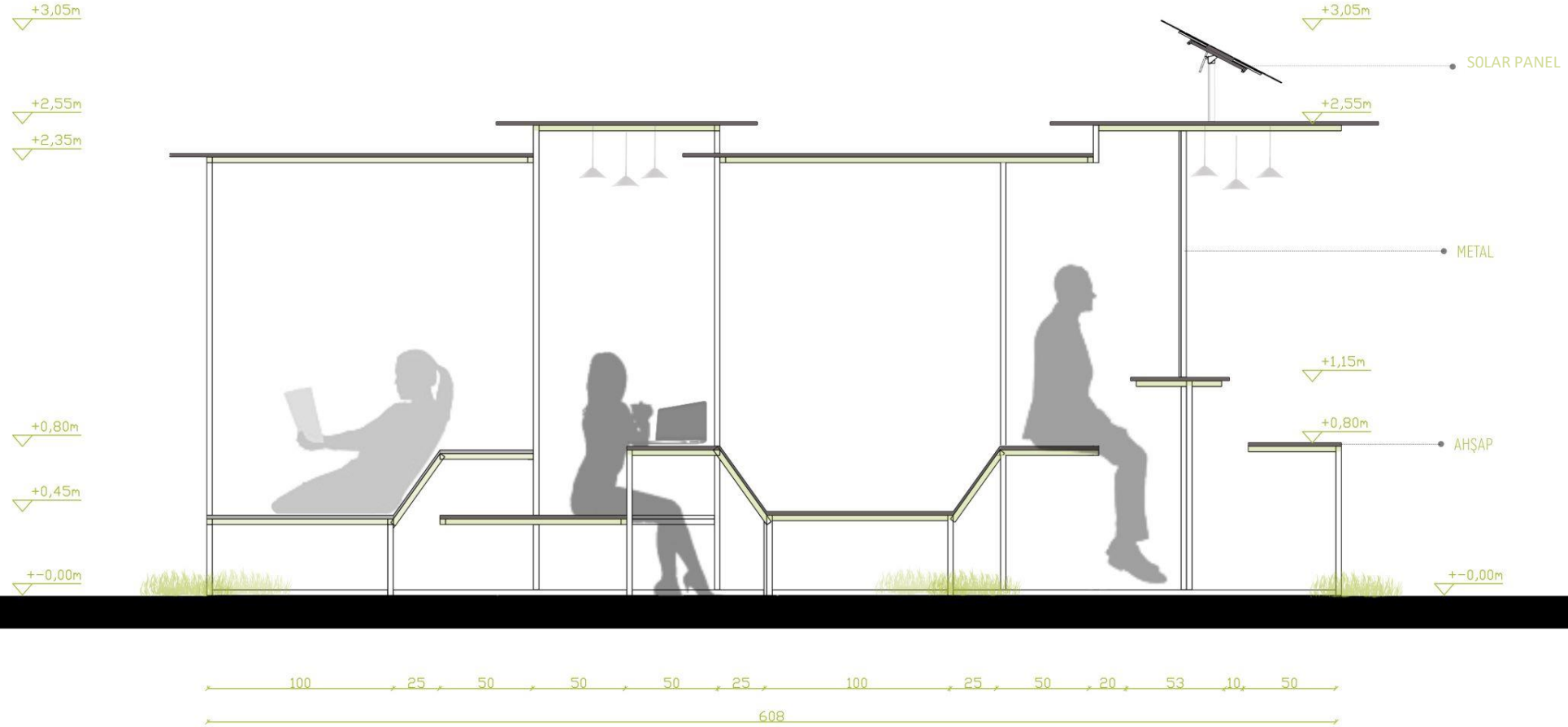

GÖRÜNÜŞ

PROJE GÖRSELLERİ





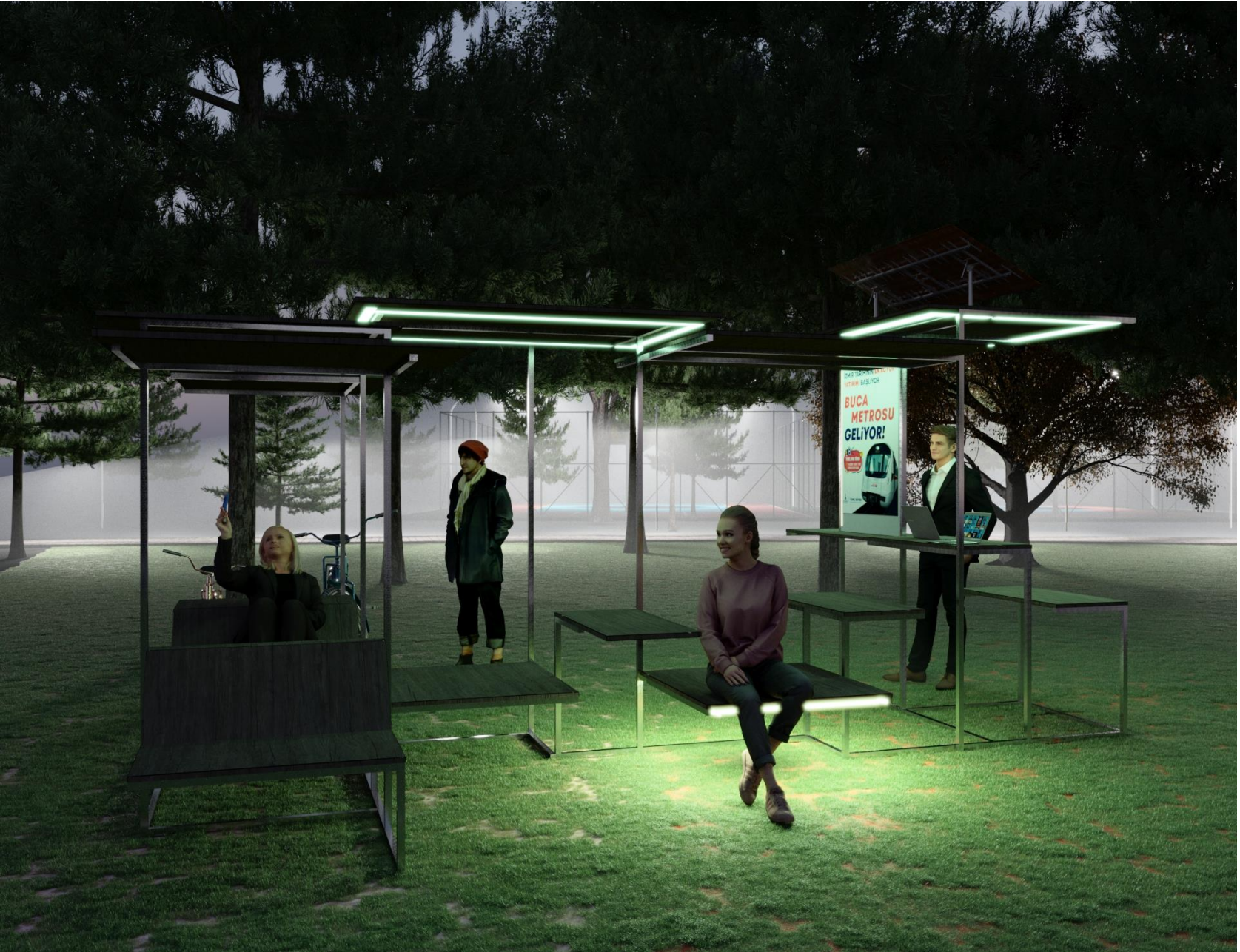





















PROJE RAPORU

- Saptanan veriler doğrultusunda mevcut durumda duvar korunarak daha fonksiyonel kullanım elde edilmekte ve kullanımlar zenginleştirilmektedir.
- Duvar müdahalesinin devamı niteliğinde olan modüller ile odakta olan gençlerin günlük ihtiyaçlarını karşılayan esnek kullanımlar elde edilmektedir. Seçilen form ve strüktür çevre ile ilişkisini, görüş açısını kesmeyen sadece çizgisel elemanlarla yere yerleşmektedir.
- Bu yerle olan ilişkiyi sağlarken, malzemelerinin kullanım dışı olan ahşap ve demirleri geri dönüştürerek oluşturulması sürdürülebilirliğini sağlamaktadır. Bunun örnek bir davranış olacağı da göz önünde bulundurulmaktadır.
- Kişi kendisini belirli bir eylem içinde tanımladığı ve anılar biriktirdikçe aidiyetlik duygusunun arttığı birçok araştırma ile varılan sonuçtur. 'ORTAK Ç(İZ)Gİ(LER)' bu duyguya zemin hazırlama amacıyla kamusal mekan kavramını dolduran kentte alt mekan yaratmaktadır.